

Wingliner Open Top

DAS CABRIO

Der Wingliner Open Top: den ganzen Tag „oben ohne“. Durch die rasche Abwicklung der Be- und Entladung ist er der Stauvermeider schlechthin. Eine große Fangemeinde hat unser Cabrio bei Baustoff- und Fensterhändler sowie Stadtverkehrsplanern – kein Wunder, meistert unser Open Top-Schönling Kranbeladungen mit links.

VORTEILE

Schnelles, einfaches Öffnen

Diebstahlschutz

Permanente Werbefläche

Regendach

Variable Ladungssicherung

Dicht verschließend

Einfache Montage

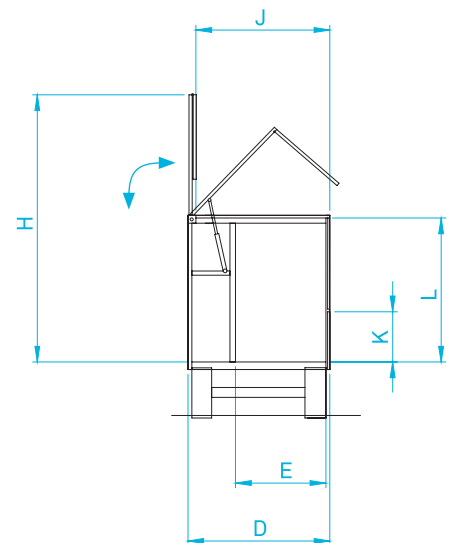
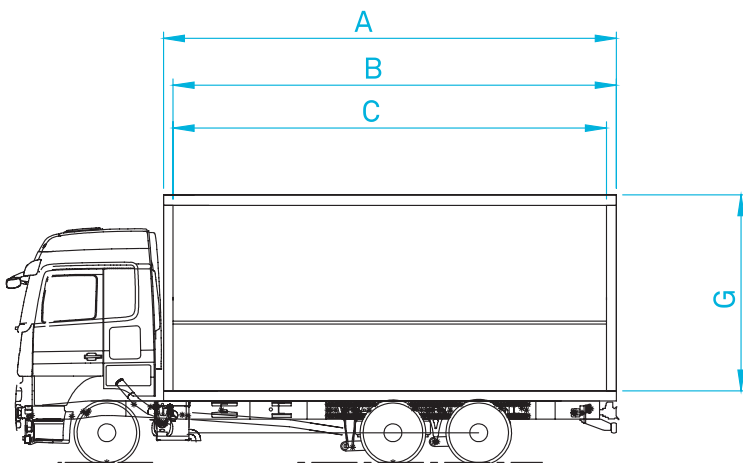

A Außenlänge	G Gesamthöhe geschlossen = L + 50 mm
B Ladelänge = A - 165 mm	H Gesamthöhe Open Top geöffnet = L + J + 145 mm
C Ladelänge zwischen den Rungen = B - 165 mm	J Durchladebreite von oben = Standard 2.335 mm
D Außenbreite = Standard 2.550 mm	K Bordwandhöhe
E hintere Durchladebreite = Standard 1.830 mm	L Innenhöhe

ZERTIFIKATE

WINGLINER OPEN TOP

GEWÜNSCHTE AUSFÜHRUNG

Getränke-Zertifikat	Auf Anfrage
Fassbier-Zertifikat	Auf Anfrage
XL-Zertifikat	Auf Anfrage
EX Geschützt-Zertifikate	Auf Anfrage
Chemie-Zertifikate	Auf Anfrage
Automobilindustrie-Zertifikate	Auf Anfrage

LADEMASSE

Seitliche Durchladehöhe (mm) LH 50er Raster bei Alu Snap und Plane; Verbund und Glas ohne Raster	1.500 - 3.000 mm
Lade-Länge (mm) LL ohne Raster	< 10.000 mm
„Breite (mm) zw. den Seitenwänden (ohne Palettenanschlag)“	2.481 mm
Sonder-Aufbaulänge und -breiten möglich	

SEITENWANDAUSFÜHRUNGEN

einseitige Ausführung (links oder rechts)	X
beidseitige Ausführung	-
Alu Snap 25mm	X
Verbund mit 1,2 mm Alu Deckschicht	X
Verbund mit 0,6 mm Stahl Deckschicht	X
Alu Core	X
"Plane mit 25mm Alu Snap (Plane nicht im Lieferumfang)"	X
PEP Core Transluszent	-
Sicherheitsglas 25mm	-
Hubdach	-

GEWICHT - LKW

(t)	7,5 - 26,0
-----	------------

NOTIZEN / ANMERKUNGEN

Die hier angegebenen Ausführungen sind Referenzwerte. Jeder Wingliner kann individuell an die spezifischen Anforderungen der Branche angepasst werden. Änderungen, Satz- und Druckfehler vorbehalten. Stand 09/2018.